

DE TANK

ORGAAN VAN DE TWENOT
POSTBUS 357
8000 AJ ZWOLLE

VERSCHIJNT 6X PER JAAR
DECEMBER 1987 **69**

TWENOT

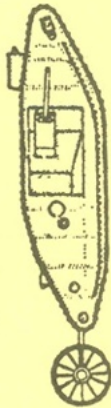

voor tankhobbyisten
postbus 357
8000 AJ zwolle

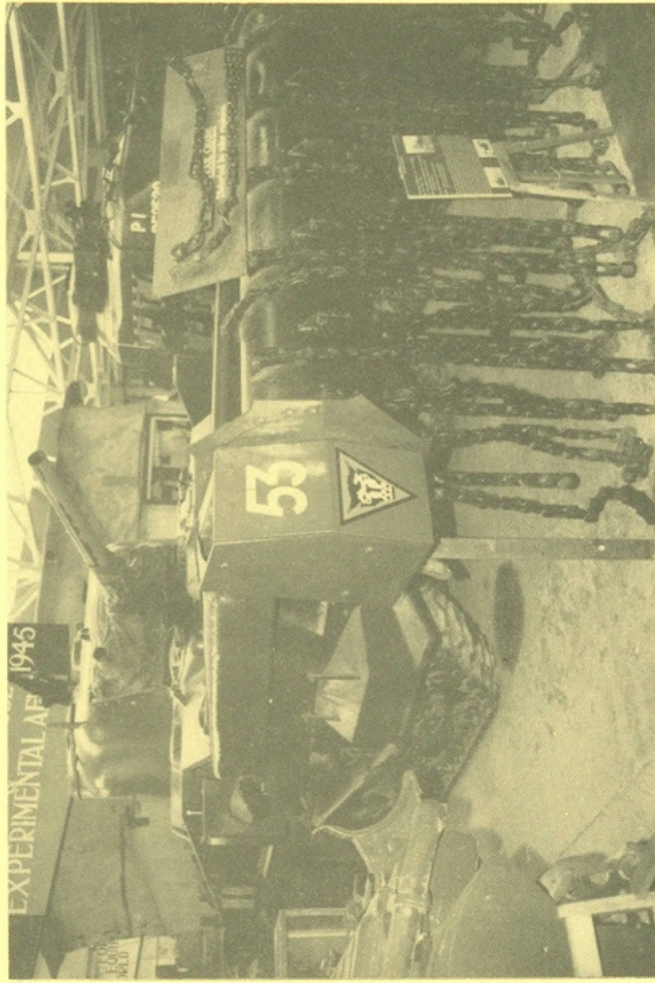

EEN FRAAI EXEMPLAAR SHERMAN AFGELEIDE IN BOVINGTON

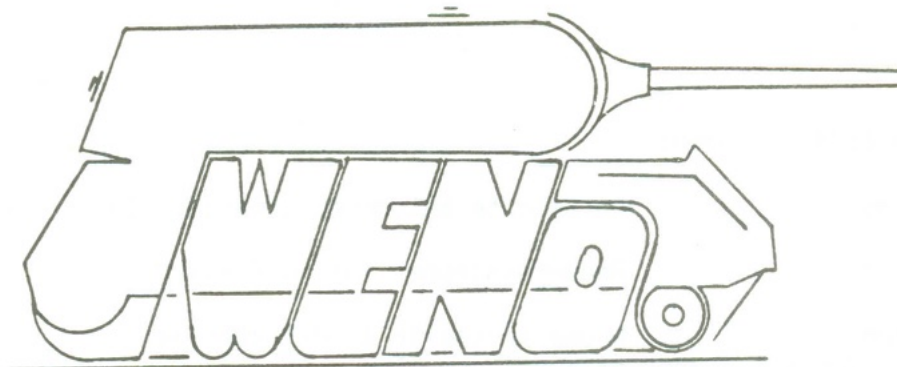

DECEMBER 1987

69

Bestuur:

Voorzitter :Rob Evers
 Secretaris :Johan Groen
 Vice-voorzitter :Joop v/d Weerden
 Penningmeester :Kees Blijleven
 Jeugdzaken :Bert v/d Velden
 Redactie/archief:John Janse

Adressen:

Secretariaat:

Jeugdzaken:

Redactie:

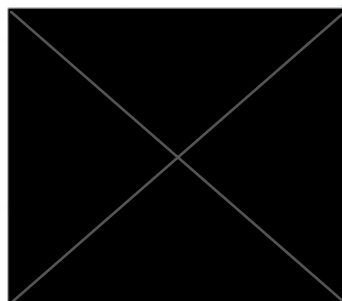

REGIOCOÖRDINATOREN:

Noord-Holland :Jan van Veen



Noord :Jan Frankema



Midden :Vacant!

Zuid-West :B. Verhagen



Zuid-Oost :Vacant!

Giro:

3026112

ten name van TWENOT, Heiloo.

Lidmaatschap:

Seniorleden: f 15,--/jaar

Juniorleden: f 10,--/jaar

De Tank is een tweemaandelijks uitgave van de vereniging TWENOT. Zij wordt aan alle leden gratis toegezonden. In de rubriek Vraag en Aanbod kunnen de leden niet-commerciële

advertenties gratis laten plaatsen. Artikelen zijn altijd welkom.

HET GEHEEL OF GEDEELTELIJK OVERNEMEN VAN ARTIKELEN EN/OF TEKENINGEN IS ZONDER UITDRUKKELIJKE SCHRIFTELIJKE TOESTEMMING VAN DE REDACTIE NIET TOEGESTAAN.

LEDENVERGADERING EN MODELBOUWKAMPIOENSCHAPPEN.

Op een wat onbekende lokatie, niet ver van onze normale vergaderruimte, hebben we op zaterdag 31 oktober onze laatste ledenvergadering gehouden en tevens de uit-smijter van het jaar, de modelbouwkampioenschappen.

Zoals altijd was de vergadering in de eerste plaats DE gelegenheid voor het uit-wisselen van boeken, modellen en tekeningen om van de foto's nog maar te zwijgen. Zelfs vroege vogels, zij die omtwaalf uur aankwamen konden al zien dat er anderen zijn die nog wat eerder aanwezig willen zijn.

De leden die met modellen kwamen voor de wedstrijd hadden alle beschikbare ruimte ten volle nodig voor het tentoonstellen van hun kunstwerken.

Ieder jaar gaat de kwaliteit van de aangeboden modellen weer met sprongen omhoog. Ook de inventiviteit met de diorama-onderwerpen getuigt van een rijke fantasie, die echter zeer wel mogelijk is. Wat te denken van een Israëliische wegversperring, die doorsneden wordt door een troepje woestijnbewoners met hun ezels en kamelen? In gedachten hoorde je de wachtposten vertwijfeld bevelen schreeuwen en de nukkige ezel balkend worden weggetrokken. Ga zo door TWENOTTERS en het zal steeds meer moeite geven een winnaar aan te wijzen.

De officiële uitslag is als volgt:

Wisselbeker + 1ste prijs modellen 1:35 senioren:

Bart de Vries met een Cruiser Tank A13 (MkIII)	13 punten
--	-----------

2de prijs	
Kees Blijleven met een Loyd carrier	11 punten.

3de prijs	
Jan van Veen met een Sherman BARV	8 punten.

De categorie 1:35 junioren:

1ste prijs:

Roger Hurkmans Buffalo te Walcheren(scratchbuild) 32 punten

2de prijs

Roger Hurkmans Raupenschlepper Ost in Rusland 6 punten

3de prijs

Roger Hurkmans Krupp protze in Zuid-Frankrijk 4 punten.

Wat natuurlijk opvalt is dat deze prijzen alle door dezelfde bouwer zijn gewonnen!!!

Dat roept om wraak door de junioren in deze schaal.

Zet het beste beentje voor en bouw nog beter. Laat volgend jaar wat variatie zien op de lijst van winnaars.

Voor de diorama's was meer afwisseling in de prijsuitreiking, (Niet dat we het Roger misgunnen hoor)

1ste prijs:

Benno Goossens Israël 24 punten

2de prijs

Pieter Beneken Kolmer Panzer IV Ausf L 9 punten

3de prijs

A. Poirot M-152 TOW'Launcher met US moderne inf. 4 punten

De kleinschalige modellen dwingen iedere keer weer respect af door de nauwkeurige afwerking van de details. Hier zien we dan ook niet veel verschil in beoordeling.

1ste prijs

Jan Frankema werkplaats 9 punten

2de prijs

J.L.A. de Grave 12" MkIII Railway-Mount USA 7 punten

3de prijs

Mario Wens Staghound T17E1 7 punten.

Alle winnaars nogmaals van harte gefeliciteerd en voor de niet-winnaars is dit een extra aansporing om volgend jaar nog beter voor de dag te komen.

Tijdens het "officiële" gedeelte van de jaarvergadering werd aan de leden gevraagd om in te stemmen met het bestuursbesluit de contributie voor 1988 te handhaven op het peil van 1987. Zonder gemopper ging de vergadering akkoord.

Door het nog steeds groeiend aantal leden is het nog steeds mogelijk de bijdrage in de kosten van de vereniging zo gunstig mogelijk te houden.

Tevens werden de leden gevraagd een helpende hand te bieden in het vinden van een meer centraal gelegen vergaderruimte. De vereniging kan per middag een bedrag van ongeveer f100,- uitgeven. Een ieder die positieve voorstellen in deze richting heeft wordt gevraagd zich met één van de bestuursleden in verbinding te stellen.

Voor het organiseren van excursies heeft Kees Blijleven het voortouw genomen, omdat John Janse door tijdgebrek te weinig actief op dit gebied kan zijn.

Indien er een lid is die meent daar een vervulling van zijn drang tot organiseren in te zien is hij van harte welkom bij dit gebeuren, ook hiervoor geldt dat één van de bestuursleden duidelijkheid kan verschaffen.

Johan Groen verraste de vereniging met een driedimensionale sticker van de TWENOT.

De loterij nieuwe stijl werd gehouden. Dit houdt in dat voor de verloting, door de vereniging een paar prijzen worden aangeschaft zodat het kopen van lootjes toch altijd de moeite waard is. (overigens worden bijdragen in de prijzenpot van de loterij altijd op prijs gesteld.



Op zaterdag 19 december aanstaande organiseert de regio Noord-Holland van de TWENOT haar laatste bijeenkomst van dit jaar in de Ripperda-kazerne te Haarlem. De aanvang is om 14.00 uur. De poort is voor de bezoekers open om 13.30 uur. Behalve de regio-bijeenkomst is het tevens de bedoeling om de Historische Verzameling te bezoeken. UITERAARD IS OOK ELK ANDER LID DAN DIE UIT DE REGIO NOORD-HOLLAND VAN GANSER HARTE WELKOM.

Het is echter zo dat de Ripperda-Kazerne militair terrein is. En ieder die binnen wil zal op een lijst moeten staan die op die dag bij de wachtcommandant aanwezig zal zijn.

Hoe komt U op die LIJST?? Heel eenvoudig. Bel dan ~~XXXXXXXXXX~~ (jan C. van Veen), zodat er aan de wachtcommandant kan worden doorgegeven wie en hoeveel figuren er komen.

De routebeschrijving is door middel van een los kaartje bijgevoegd. Ik hoop op een goede opkomst en tot ziens op 19 december

Regio-leider Noord-Holland
J.C. van Veen.

LET OP:
aanmeldingen tot uiterlijk
woensdag 16 Dec. dit inverband
met de lijst, voor de wacht-
commandant. Wie zich niet aan-
gemeld heeft, kan helaas niet
worden toegelaten.

dus bel: van 9.00 tot 16.00 uur
~~XXXXXXXXXX~~ of na 19.00 uur tot
23.00 uur ~~XXXXXXXXXX~~.

dank U.

MANIFESTATIES IN NOORD-HOLLAND.

Tijdens de beurs Techniek In Vrije Tijd werd ik benaderd door de heren de Ridder en Cörvers. Zij kwamen met de vraag of de TWENOT in de regio Noord-Holland mee zou willen werken aan twee verschillende hobby-manifestaties. Deze manifestaties werden gehouden in Alkmaar op 17 en 18 oktober onder supervisie van de Cörvers van "Het Waeghspeer" en in Haarlem Hobby '80 onder supervisie van de heer de Ridder.

In Alkmaar werd ik geassisteerd door de leden: Jos Visser, Kees Blijleven en Marcel Zwarts, die ik langs deze weg nog wil bedanken voor hun inzet en tevens Jan Goldenberg die mij de twee weekeinden heeft gereden en geholpen heeft met opbouwen. In Alkmaar was de happening in "De Reekers" en het was er erg gezellig. In Haarlem was het evenzo gezellig en hier was Marcel Zwarts ook aanwezig. Ik ben ervan overtuigd dat op beide manifestaties de vereniging "TWENOT" goed is over gekomen. Mocht het in 1988 weer zo zijn dan ben ik van plan om als TWENOT en als regio Noord-Holland weer van de partij te zijn Alleen zal ik het dan wel van te voren in de Tank bekend maken zodat er meer leden langs kunnen komen.

Regio-leider Jan van Veen.



Een blik op de stand van de regio Noord-Holland.

LEDENLIJST.

MUTATIES SEPTEMBER/OKTOBER 1987

Nieuwe leden:

638-0987	W.P.Mulders,	[REDACTED]	
639-0987	M.A. van Gils,	[REDACTED]	
640-0987	J.A.Th.v.d.Aa,	[REDACTED]	
641-0987	J. Westerbeke,	[REDACTED]	
642-1087	J. van Brakel,	[REDACTED]	JEUGDLID
643-1087	B. Fischer,	[REDACTED]	
644-1087	M. Jongste,	[REDACTED]	
645-1087	R.A. de Jong,	[REDACTED]	
646-1087	W.D. Drenth,	[REDACTED]	JEUGDLID
647-1087	R. Louwes,	[REDACTED]	
648-1087	J.C. Brouwer,	[REDACTED]	JEUGDLID

Adreswijzigingen:

- 556-1186 R. Nagtegaal, wordt: [REDACTED]
- 460-0485 A.J. Witteveen, wordt: [REDACTED]
- 628-0687 H.R. Noordhof, wordt: [REDACTED]
- 606-0487 G. Hoefsmid, wordt: [REDACTED]
- 545-1086 H. de Jong, wordt: [REDACTED]
- 463-0485 F.C. Kooyman, wordt: [REDACTED]
- 354-0583 B.W. de Vries, wordt: [REDACTED]
- [REDACTED]
- 292-0781 M. Lemstra, wordt: [REDACTED]
- 401-1084 H.L. Spoelstra, wordt: [REDACTED]
- 219-0180 F.J.T. Marcus, wordt: [REDACTED]
- 410-0285 A.J. de Wit, wordt: [REDACTED]

Aantal leden: 394 (t/m J.C. Brouwer)

CONTRIBUTIE 1988:

Tijdens de laatste ledenvergadering (31 oktober j.l.) is, op voorstel van het bestuur, besloten de contributie voor 1988 te handhaven op f. 15,- (voor jeugdleden f. 10,-). Bij deze TANK treft u een acceptgiro aan waarmee u de contributie kunt betalen.

De eerste TANK van 1988 (te verschijnen begin februari) wordt alleen toegezonden indien de contributie is betaald !

-.-.-.-.-.-

BARSTON MINIATURES LTD

WIJ IMPORTEREN ZELF : BELGO - CHOTA SAHIB - VERLINDEN
 CHESHIRE - PEDDINGHAUS - MIL ART - FRANK AIRMODELS
 BARTON - TYRESMOKE - ARMOUR ACCESSOIRES - JARREAU
 PIPER - P&P AEROPARTS - MODEL TECHNOLOGIES

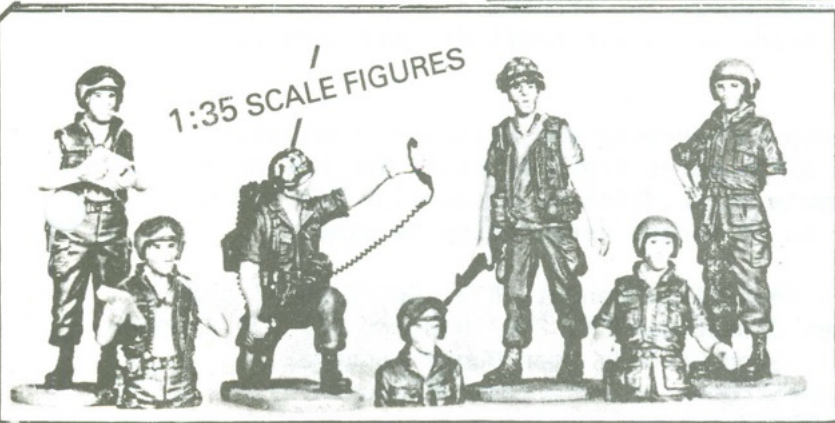

1:35 SCALE FIGURES

108 109 106 109 105 109 107

- BM/101 U.S. Special Forces, Vietnam, 1968.
- BM/102 U.S. Infantry L.R.R.P., Vietnam, 1968
- BM/103 U.S. Helicopter Pilot, 1st Infantry Division, Vietnam, 1968
- BM/104 U.S. Infantry Dog Handler, Vietnam, 1968
- BM/105 U.S. Infantryman, Vietnam, 1968
- BM/106 U.S. Radio Operator (Infantry), Vietnam, 1968
- BM/107 U.S. Tank Crewman, Vietnam, 1968
- BM/108 U.S. Tank Commander, Vietnam, 1968 (open flak jacket)
- BM/109 U.S. Tank Crew, Vietnam, 1968 (3 half figures)
- BM/110 U.S. Infantry Officer, Vietnam, 1968
- BM/111 U.S. SEAL, Vietnam, 1968 with M60
- BM/112 U.S. Helicopter Pilot/Crewman, Vietnam, 1968

- TAMIYA
- ITALERI
- ACADEMY
- ESCI
- NETTEN
- HELLER
- MONOGRAM
- AIRFIX
- FUJIMI
- MATCHBOX
- REVELL
- HUMBROL
- BADGER
- DBI
- HASEGAWA

Barton figuren f 17,95 per bestelnummer

- TYRESMOKE TANKCONVERSIONS
- Toren en motorkap T 54 f 49,95
 - Toren oude T 62 f 39,95
 - Crusader Flak toren f 34,95
 - Sherman Jumbo toren f 34,95
 - Super etsdelen set voor de Sherman Tank f 32,50



Kwekelstraat 40
 4201 JV Gorinchem
 Nederland
 Tel.: 01830 - 36000

DINSDAGGE SLOTEN
DONDERDAG KOOP-
AVOND

Bel ons eens voor de gratis informatie die op u ligt te wachten. Wij versturen onze produkten door heel europa tegen het voor u gunstigste tarief. Aanbiedingen van Tyresmoke zolang de voorraad strekt. Meerdere aanbiedingen en alle nieuwe dingen staan op ons regelmatig verschijnend infobulletin.

VRAAG EN AANBOD.

De heer Swijnenburg, tel. [REDACTED] is op zoek naar gegevens van de originele Kübelwagen uit W.O.2. Vooral handboeken of kopieën en onderdelen van de originele uitvoering komen van pas. De bedoeling is het restaureren van een 1:1 uitvoering.

H.de Jong, [REDACTED] is op zoek naar tekeningen en foto's van de SdKfz 234-4. Dit is de Puma-variant met een lang 75mm kanon. Ook wil hij de toren van de SdKfz 140-1 en de SdKfz 234-1 kopen of zelf bouwen. Wie helpt hem op weg??

E.Edelijn [REDACTED], tel: [REDACTED] biedt te koop aan: (Alles is gebouwd) van Tamiya schaal 1:35, Type 97 tank (Japan), M577 Command post, Gepard, Leopard A4 van Esci: KS 750 "Patrol Unit" (1:6) en van Bandai: King Tiger (1:24)

W.H.Visser [REDACTED], tel: [REDACTED] is op zoek naar tekeningen van een Duits luchtdoelgeschut n.l. de Möbelwagen met een 3,7cm Flak 43 kanon. Dit om de ombouw mogelijk te maken van een Tamiya Möbelwagen. De tekeningen moeten zijn van het kanon en van de gevechtsruimte waar de 3,7cm Flak stond opgesteld. Daarnaast zoekt hij van de T-62A van Tamiya het machinegeweer dat boven op de toren staat opgesteld.

H.M.A. Haverhals te [REDACTED] biedt aan van Revell in schaal 1:8 de B.M.W en de Harley Davidson. In de schaal 1:72 Duits! Kübelwagen, B.M.W. met zijspan, Pak 37, 88mm+SdKfz 7, Jagdpanther, Panther, SdKfz 234, PzKpfWIII, SdKfz 251/1, Leopard, Jagdpanzer IV, Pak 40, Flak 38, Jagdpanzer III. Engels: Humber MkII, LCM+Sherman, Brencarrier+6ponder, 25ponder+tractor 30Cwt Chevrolet, Willy's jeep, Comet, Churchill, Crusader, Churchill AVRE Sherman Firefly. Amerikaans! DUKW, M16 Halftrack, M12Us155mm, LVT Buffalo, M24 Chaffee. (Alles is gebouwd)

Walter Russ is de vorige vergadering een zakje kwijtgeraakt waarin wat wielen zaten en een hoofdje van tin en een paar geschutskoepels (scratchbuild) Hij is zeer geraakt door het gemis van zijn noeste arbeid. Wie o wie heeft dit gevonden ?? Zijn telefoonnummer is [REDACTED].

Peter van Kempen heeft toch weer enige hoop op levering van Milicast modellen. Deze zijn bij hem te bestellen en daarna af te halen tegen betaling van het model en een vergoeding voor de werkelijk gemaakte verzendkosten. Natuurlijk hoeft U dan niet naar het mooie Friesland want Peter is op iedere vergadering te vinden. Zijn telefoonnummer is: [REDACTED].

Op dit moment kunt U de volgende modellen bestellen: Renault R35, SdKfz 251/1 ausf D Horch Kfz 17 radiouitvoering, Brummbär met Zimmerit, SdKfz 250/9 Neu met Kfz 234/1 toren, Hummel, Opel Maultier. Cromwell MkV (75mm), 3ton GS body voor Monty convers., Austin Light Utility truck, Crocodile flamethrower trailer voor de Churchill, M3A3 Stuart, M5 Stuart, M4A3E2 Sherman JUMBO (76mm).

In verband met een serie over de strijd van het Nederlandse detachement in de Koreaanse oorlog zoekt uw redacteur gegevens over de voertuigen die daar hebben dienst gedaan. Het gaat dan expliciet over de voertuigen die gebruikt zijn door het Nederlandse detachement. Wie meer inlichtingen kan geven

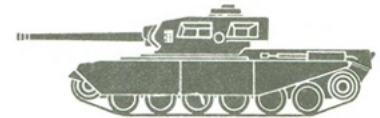
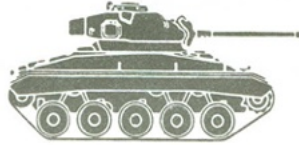
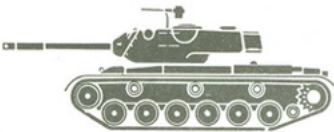
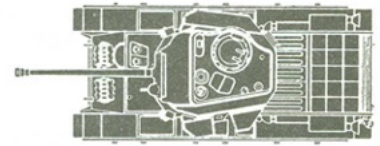
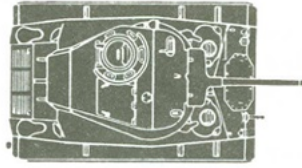
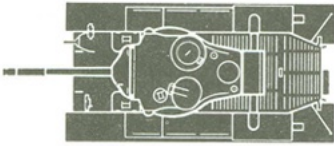
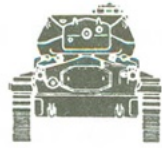
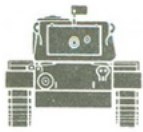

1

2

3

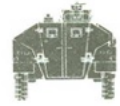
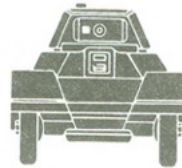
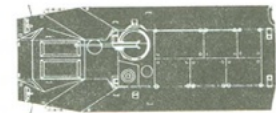
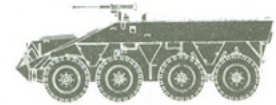
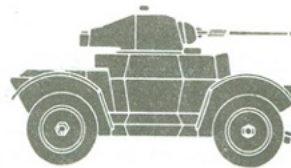
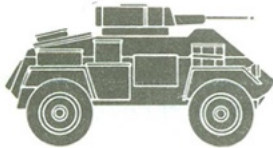
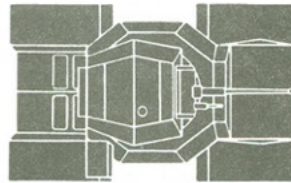
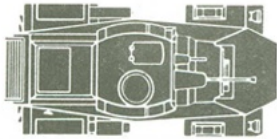

4

5

6

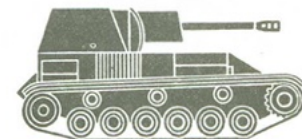
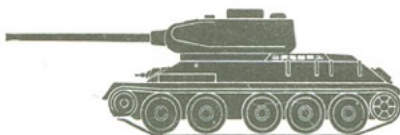
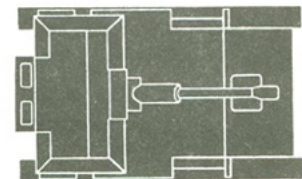
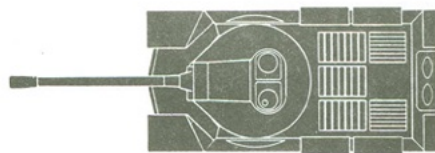
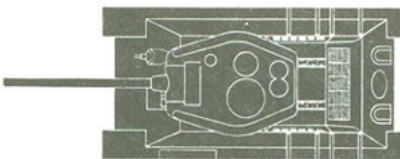
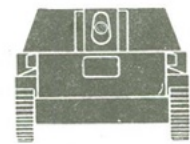
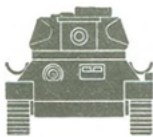

7

8

9

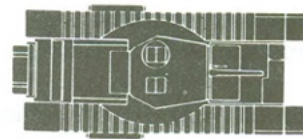
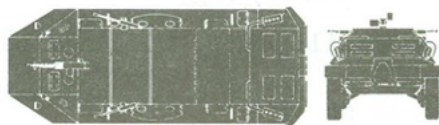
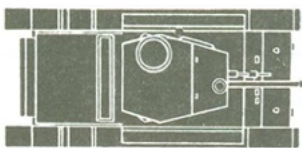

11

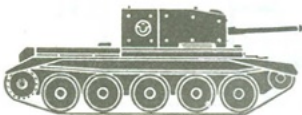

10



12



Op deze foto uit 1942 staat de Duitse generaal-majoor Hoernlein, drgaer van het ridderkruis op zijn commandovoertuig. De generaal slaat met behulp van zijn verrekijker het effect gade van de bommen van de Stuka's op de stellingen van de Sovjets

Goed te zien is dat er toch door de grote mate van bepantsering koelproblemen met de motor ontstaan. Indien er maar even gelegenheid is worden de pantserplaten opengelegd.

Een aardig idee voor een diorama?

De SdKfz 250 modern(1943) in schaal 1:72 en andere schalen.

Evenals de SdKfz 251, moest de SdKfz 250 vanaf 1943 iets van zijn hoekige uiterlijk opgeven. Bouwers van de SdKfz 251/D zullen weten dat dit vrij eenvoudig is. Alleen de hoekige achterkant moet worden afgezaagd, verder kan de bestaande bepantsering aangehouden worden.

Bij de moderne SdKfz 250 is dit iets moeilijker.

Omdat deze ombouw in de schaal 1:72 is ga ik uit van het Esci model. Voor de bouwers van andere schalen is de methode uiteraard gelijk. zij kunnen beter alle maten opnieuw uitrekenen door uit te gaan van foto-s en schaaltekeningen.

Van het Esci model kunnen de onderkant van de romp, het onderstel en de wielen worden gebouwd. Van de onderkant van de romp moet een klein stukje af. (Zie tek.A). De onderbroken lijn geeft de plaats van plaat 1&2 aan. Zie voor plaatje 1&2 tekening B (Plastic plaat zo dun mogelijk.) Lijm deze onderdelen tegen de romp op de aangegeven plaats in tekening A. Maak nu de frontplaat volgens tekening C en lijm deze tegen onderdeel 1&2.

TIP. Teken eerst de onderdelen nauwkeurig op papier of zeer dun karton. Snij deze uit, kleur de randjes met rood viltstift en plak ze met doorzichtig plakband op het plasticard. Snij dan het onderdeel uit en bewaar het stukje papier. Dit is te gebruiken bij seriematige conversies.

Maak de motorkap volgens tekening D. Snij uit de originele motorkap de roosters langs de rand en in één stuk. Zie nu tek. D. Snij uit de nieuwe motorkap op de aangegeven plaats een rechthoek ter grootte van de roosters. Lijm de roosters in de rechthoek. Ze mogen niet of nauwelijks boven de motorkap uitkomen.

Kras, eerst met een stanley-mes, daarna met een passerpunt het dubbele luik in de motorkap. Maak de scharnieren voor het motor luik. Snij hiervoor 4 stukjes dun papier van 1x1mm Lijm hierop een stukje uitgetrokken gietraam(sprue) (Tek.D.) Pas de spatborden asl volgt aan: Snij de gehele opstaande rand aan de binnenzijde af. Zie eventueel ook de overzichtstekening. Maak de zijkanten van de spatborden goed recht, hier komen de platen 3&4 loodrecht tegenaan. Pas de spatborden tegen de romp (i.v.m. de onderdelen 1&2) Lijm ze vast op de originele plaats. Bij het Esci-model is dit te hoog, maar voor deze uitvoering klopt de hoogte wel. De motorkap steekt iets over de zijkanten (onderdelen 1&2)

Maak vervolgens de nieuwe zijkanten, die loodrecht tegen de spatborden komen, evenwijdig met de onderkant. Neem de maten over van de overzichtstekening. De hoogte staat aangegeven.

Bouw nu het interieur, afhankelijk van de uitvoering. Ik maakte de SdKfz 250/8-7,5cm K51L24. Gebruik de bodemplaats uit de doos en merk dat het interieur detail van de Esci-bouwdoos beroerd is.

Zie nu verder tekening E voor de "opvulstukken" die de ruwe bouw van het echte voertuig zo kenmerken. De kisten in het spatbord achter het voorwiel waren niet altijd aangebracht. Kijk hiervoor naar foto's De voorste haken komen net niet voor de voorzijde uit.

Breng de koplampen aan in de gaatjes op de hoeken van de spatborden. Maak de voorkant van de kabine volgens de tekening F. Maak zelf twee nieuwe kijksleuven. Zie op de overzichtstekening voor de juiste plaats en de maten.

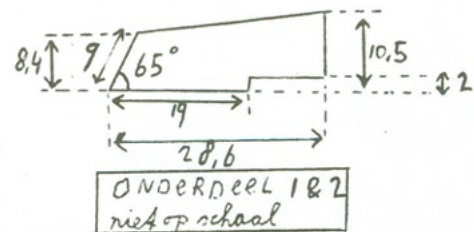
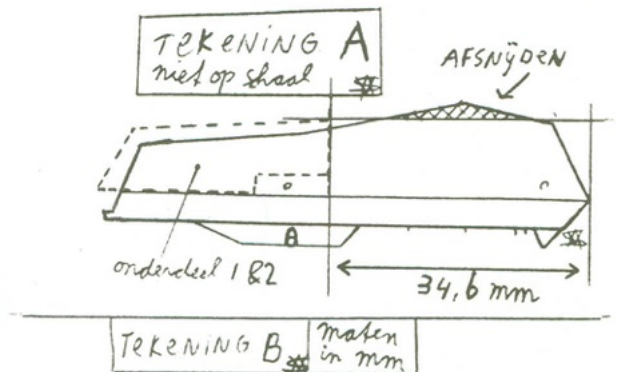
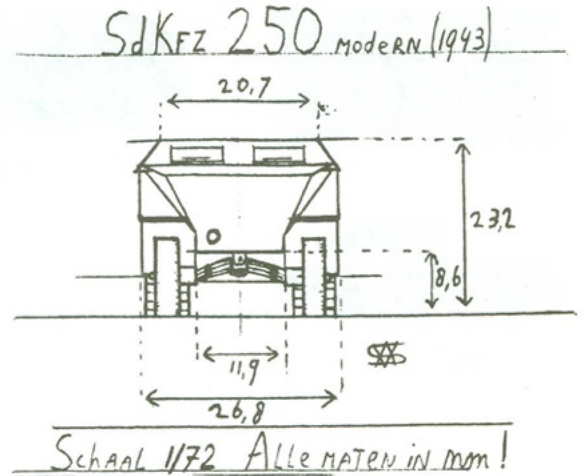

Plaats de voorzijde van de kabine met de onderkant precies op de zijkanten, tegen de motorkap, onder een hoek van 60° met de horizontaal.
 Maak nu de nieuwe bovenkanten van de romp volgens tekening G. De kijkspleetjes maakte ik door een reepje tandpastatube, van de juiste breedte tegen een kaars te verhitten en zo met een pincet in het plastic te drukken.
 De breedte van het spleetje is 2 mm.

Plaats de twee nieuwe bovenkanten tegen de zijkanten. De rechtopstaande zijkanten worden iets overlapt.

De achterplaat, die uit één stuk bestaat, kan nu worden gemaakt.

De afmetingen hangen af van de precisie waarmee tot nu toe is gewerkt. De onderkant ervan komt gewoon tegen de onderkant van de romp.

De bovenkant komt tegen de schuin naar binnen staande zijkanten.

Alle spleten en openingen dienen nu opgevuld te worden met plaatjes plastic..

Een trekhaak dient ook aangebracht te worden.

(Uit de SdKfz251 doos). Zie de tekening voor de deur in de achterzijde.(Tek.H).

De deur komt uit de originele bouwdoos. De opbergkasten aan de zijkant kunnen het beste gemaakt worden van dun papier. De uitsparingen moeten er voorzichtig uitgesneden worden.

TEKENING C
 niet op schaal
 maken in mm.

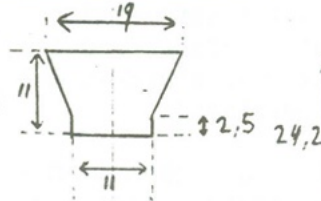

TEKENING D
 maken in mm.

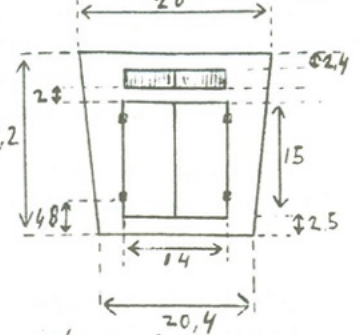

niet op schaal
 Schaar

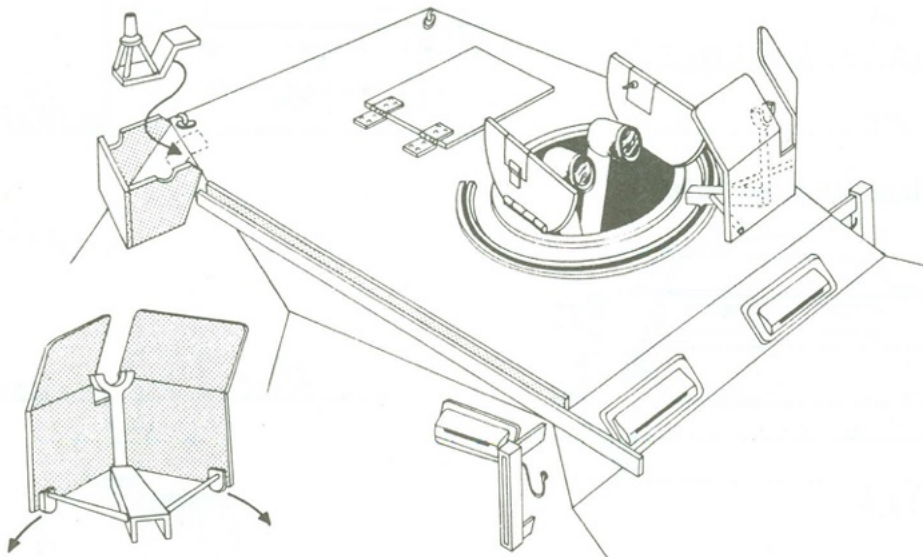
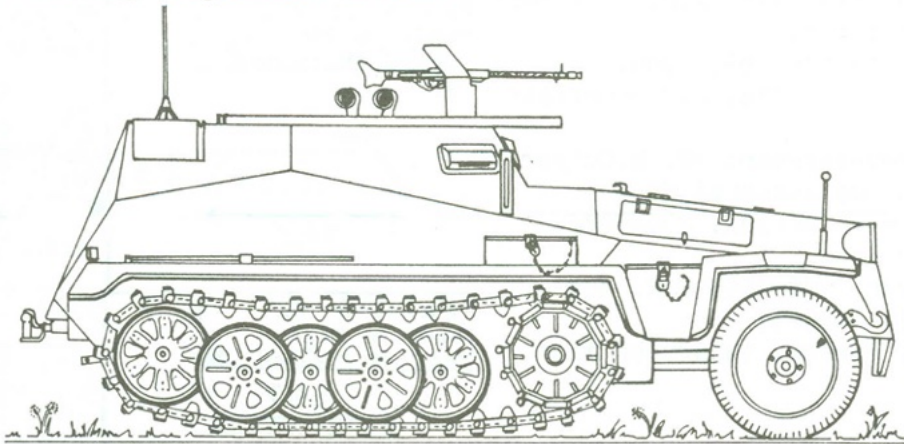
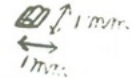

(bij papier is dat heel wat gemakkelijker da bij plastic. De uitsparingen zijn 2mm breed en 1,5mm hoog.

Hierin moet een klein stukje Microstrip worden geplakt (het slotje).

Zie de overzichtstekening voor de verdere afmetingen. Maak nu volgens tekening I de beide daken.

Tot slot dient bij het frontoverzicht te worden opgemerkt dat de bladveerophanging van de wielen meestal was afgedekt met een gebogen stukje pantserplaat.

De auteur is op zoek naar tekeningen en foto's van de SdKfz 251/12, 251/13, 251/14 en 251/15.

Alfred van Netburg

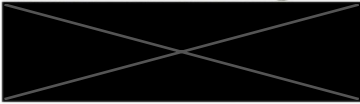

Gebruikte literatuur:

Deutsche Flakpanzer bis 1945, W.J. Spielberger. Tekeningen en foto's.

Duitse gevechtsvoertuigen 1939-1945.

(Oorlogsserie no 19) C.Ellis, P.Chamberlain J.Batchelor.

The SdKfz 251-Osprey-Vanguard 32. B.Culver (Op pag 37 foto van de achterzijde.)

Schützenpanzerwagen in Action, Squadron/Signal publ armour nr 2.

Die Deutschen Panzer 1926-1945 F.M. von Senger und Etterlin. (1965)

Kopieën van J.v.d. Weerden (waarvoor mijn dank!).

Tekening E | Maken in mm
niet op schaal.

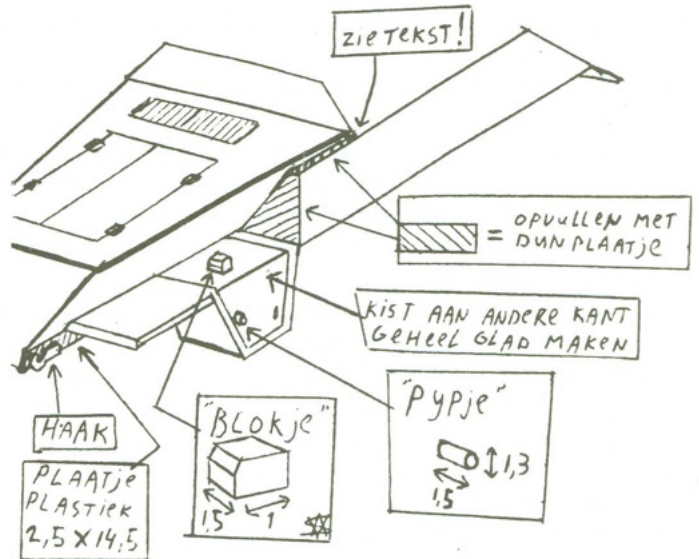

Tekening F | Maken in mm
niet op schaal

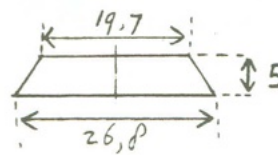

Tekening H | Maken in mm
niet op schaal

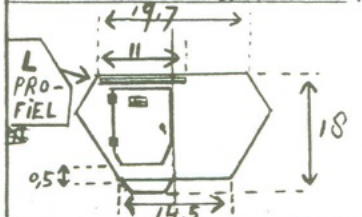

Tekening G | Maken in mm
niet op schaal

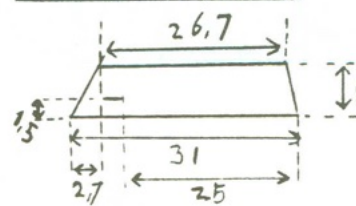

Tekening I | Maken in mm
niet op schaal

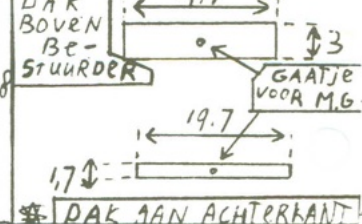

SdKfz 250 modern (1943)

MATEN IN mm.

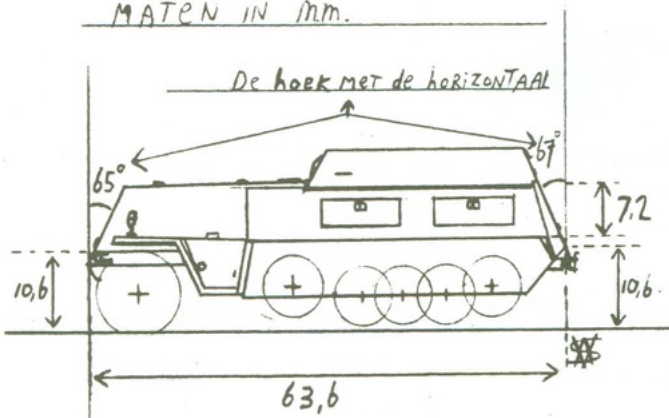

Schaal 1/72 met ESCI model als basis

* niet definitief

niet definitief *

SdKfz 250 modern (1943)

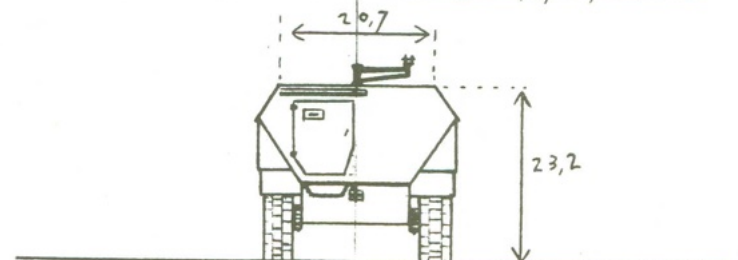

Schaal 1/72

BOEKBESPREKINGEN.

Titel: Seek, Strike and Destroy.

Schrijver: Dr. Ch. R Gabel.

Uitgave: Leavenworth papers 12, Combat Studies Institute U.S Army Command and General Staff College.

ISBN Nummer: geen

Prijs: £ 9.95.

In 92 pagina's wordt uit de doeken gedaan, hoe vanaf begin 1936 tot het einde van de Tweede Wereldoorlog het Amerikaanse Anti-Tankwapen zich heeft ontwikkeld.

Naast 29 foto's en 8 figuren is een evenwichtige tekst aanwezig.

Bijzondere aandacht wordt besteed aan de in die tijd aangehangen doctrine van tank versus tank, waarbij ervan werd uitgegaan dat tanks nooit tegen andere tanks moesten vechten maar dit moesten overlaten aan speciale A.T-bataljons.

Een uitstekend boek voor degene die geïnteresseerd is in de tankdestroyer M10, M36 en M18.

Titel: M4 SHERMAN.

Schrijver: George Forty.

Uitgave: Blandford Press: "Weapons and Warfare"

ISBN: 0-7137-1678-9

Prijs £12,95

Een nieuw, 160 pagina's tellend boek van George Forty. Ditmaal geheel gewijd aan de M4 de Amerikaanse middelzware tank. Deze werd door de Engelsen SHERMAN genoemd, een naam die de Amerikanen al snel overnamen.

Nu HET standaardwerk over de Sherman van Hunnicut al lang os uitverkocht, in Engeland zijn soms exemplaren te koop voor meer dan f200,--, is deze uitgave een welkome verrijking van de bibliotheek van de hobbyist.

Het behandelt de geschiedenis van de Sherman en alle daarvan afgeleide voertuigen die van belang zijn geweest. Ook wordt nog ingegaan op wat technische gegevens.

Bovendien vindt U er nog een paar anecdotes in, onder andere van mijn pantserdivisie.

Wilt U meer weten dan wordt u doorverwezen naar de Technical Manuals. Soms zijn deze nog te verkrijgen, of men kan zich een fotocopie laten vervaardigen in de USA.

Een aanbevelenswaardig boek.

De beide voorgaande beoordelingen zijn gemaakt door: J.Vink 6th US Armoured Division(ASS)

Titel: M48 Patton in Action (Armor serie nummer 22.)

Schrijver: Jim Mesko.

Tekenaar/kleur: Kevin Wornkey / Don Greer.

Uitgever: Squadron/Signal publications Inc, 1115 Crowley Drive, Carrollton Texas 75011-5010.

ISBN Nummer: 0-89747-165-2.

Taal: Engels.

Prijs: Fl 18,-

Eindelijk een deeltje in de Armor serie erbij n.l. nummer 22, en dat is een tijd geleden dat er in deze serie iets uit kwam.

Welnu het is de M48 Patton geworden, met al zijn veranderingen en uit dit type verder ontwikkelde modellen.

De 103 zwart/wit foto,s zijn van een redelijke tot goede kwaliteit en laten bijna alle modellen zien.

Er zijn slechts 2 interieur foto,s opgenomen, echter uitwendige details komen wel aardig aan bod zoals machine geweer koepel en brucelegger details.

De 13 kleuren tekeningen zijn goed en stellen de volgende voertuigen voor: M48A3 Vietnam 1970 (voorplaat), M48 Royal Jordanian Army 1967, M48 Pakistani Army 1965, M48A1 US army Duitsland 1961, M48A2C US army Korea 1962, M48A2C Israël army Sinai 1967, M48A2C West Duitsland army 1970, M48A3 US Army Vietnam 1968, M88 US Army Vietnam 1968, M48 South Korean Army 1970, M48A2 US Army National Guard 1984 (brucelegger), 105 mm Jsraeli M48A3 Suez Canal 1973, en de M48A5 National Guard 1982.

Tevens zijn er 81 lijntekeningen opgenomen die allerlei veranderingen toelichten enige voorbeelden zijn: 50 caliber Machine Gun, kanon loop transport bevestigingen, verschillen in motor deksels, diverse geschuts-koepels c.q. torens.

Het boekje heeft de volgende hoofdstukken: T48 Development (ontwikkeling), M48 Patton, M48A1 Patton, M48A2/M48A2C, M48A3, M67 Flamethrower tank (vlammewerper), M88 Tank Recovery Vehicle (bergingstank), M48 Armored Vehicle Laying Bridge (AVLB)(brugelegger), Into Combat (Vietnam), M48A4, The Yom Kippur War (Israël), M48A5, M247 Sergeant York en M247 (Divad) (bijde luchtdoel geschut).

Het is zeker een goed boekje geworden, en zeker de aanschaf waard, en nu maar wachten op het volgende deeltje ik hoop dat dit niet weer meer als een jaar duurt.

J.G.Adema.

Titel: Armor in Korea. (uit de Pictorial History Serie)
Schrijver: Jim Mesko.
Tekenaar: Don Greer.
Uitgever: Squadron/Signal Publications Inc 1115 Crowley Drive
Carrollton Texas 75011- 5010.
ISBN Nr: 0-89747-150-4
Prijs: \$ 8,95 (Nederlandse prijs nog niet bekend)
Taal; Engels.

Dit boek behandelt de Koreaanse oorlog in twee opzichten n.l. ze geeft de meest belangrijke gebeurtenissen van de oorlog weer en de daarbij betrokken partijen en het geeft een overzicht van de daarbij gebruikte voertuigen.

De hoofdstukken zijn: North Korean armed forces, South Korean Army, United States Forces, Invasion (noord Korea), Task Force Smith, Retreat, The Pusan Perimeter, Victory on the Naktong, Inchon and the Pusan Breakout, The capture of Kimpo and Seoul, Across the 38 th parallel to Pyongyang, The Chinese Intervene, Retreat, Attack and Counterattack, The front Stabilized en Stalemate.

De gebeurtenissen worden duidelijk maar wel wat beknopt besproken. De 186 zwart/wit foto,s geven een redelijk overzicht van de gebruikte voertuigen, maar de meeste zijn van Amerikaanse oorsprong er zijn slechts 13 Engelse en 9 Noord Koreaanse voertuigen afgebeeld.

De kleuren tekeningen zijn goed, en van de meeste getekende voertuigen komen in het boek zwart/wit foto,s voor zodat enige controle mogelijk is. (op nummers,steren enz)

De tekeningen zijn van de volgende voertuigen: M-3, M4A3E8, T-34, M-16, M4A3, M-26 Pershing, SU-76, T-34, M-4(105)HVSS, LVT-3, BA-64, LVT-4(A), LVT-3(C), M-24, M-46, M4A3E8, M-7, M-43, M-41, M-40, Centurion MK-3, Centaur Dozer, M-8, Cromwell VII, M4A3 Dozer, Carrier MK-2, M-36B2, M-24 Chaffee, M-46, M-24, M4A3E8, M32A1B3, m-8, M-16, M-46 en M-20. Ook hier zijn de meeste dus van Amerikaanse oorsprong.

Tevens zijn er nog 7 landkaarten opgenomen ven diverse fronten. Dit boek geeft met zijn 80 bladzijden een goed overzicht van de gebeurtenissen in korea en zeker de aanschaf waard.

J.G.Adema.



EEN RECTIFICATIE OP ELECTRONISCHE OORLOGSVOERING.

In Tank 68 stond een stukje over elektronische oorlogsvoering. Onze correspondent stuurde een briefje met daarin een aangepaste tekst van het bericht:

De EOv, Electronische OorlogsVoering, krijgt de beschikking over zes peilinstallaties en twee stoorzenders die ingebouwd zullen worden in pantservoertuigen van het type Transportpanzer Type 1 Luchs.

Het inbouwen van die systemen leverde voor de Duitsers een aantal technische problemen op zodat de inbouw maar 5 jaar heeft geduurd.

Voor de verdediging van het achtergebied van het Eerste Legerkorps zullen 30 stuks Flycatchers worden aangeschaft.

De Flycatcher is een zoekradarsysteem dat drie wapensystemen kan koppelen, waarvan er één een geleid wapensysteem mag zijn. Wanneer er een doel onder vuur genomen wordt kan de radar al op zoek gaan naar andere doelen.

De Flycatcher staat gemonteerd op een tweewassige aanhanger.

Door de straling van het radarsysteem van onze PRTL "Pruttel" is deze gemakkelijk een prooi van passieve opspoorssystemen. Door verbeteringen zal de gevechtswaarde van dit wapensysteem aanzienlijk worden verbeterd.

ADVERTEREN DOET BEGEREN

Zoals U heeft gezien is op pagina 5 een commerciële advertentie opgenomen. De eerste in het bestaan van de TWENOT-uitgave "de Tank".

Wij heten de adverteerder van harte welkom en hopen dat het plaatsen van een advertentie in ons blad hem dat geeft wat hij ervan heeft verwacht. Indien de advertenties in aantal zullen toenemen dan kan "De Tank" ook in uitvoering worden aangepast zonder de contributie te moeten verhogen.

M1A1 Abrams op de showtoer nabeproefing in Saoedi-Arabië

Nadat de beproevingen in het kader van de competitie in Saoedi-Arabië zijn afgerond zijn de beide M1A1 tanks vervoerd naar Cairo waar ze op een openluchttonstelling werden geshowed. Hij was te zien naast de Britse Challenger, de Osorio ECTI en twee stuks AMX-40.

General Dynamics is aan het werk voor een aanbieding van de M1A1 als levering aan Egypte. Het voornaamste struikelblok is het Amerikaanse congres dat zijn goedkeuring moet hechten aan de export van deze tank.

Er wordt weinig tegenstand van Israël verwacht omdat daar de Merkava-3 al ten velde is verschenen. De Merkava-3 is uitgerust met een 120mm kanon met een gladde loop. De bedoeling is dat na goedkeuring de eertse tanks als bouw pakket zullen worden vervoerd, waarna de Egyptenaren zullen worden opgeleid om zelf een produktielijn op te zetten.

INHOUDSOPGAVE..

Verslag vergadering 31 oktober	pag 1 + 2
Regio-nieuws	pag 3 + 4
Ledenlijst	pag 4
ADVERTENTIE	pag 5
Vraag en Aanbod	pag 6
Agenda 1987 TWENOT	pag 7
Puzzel	pag 8 + 9
SdKfz 250 (modern)	pag 10 tm 12
Boekbesprekingen	pag 13 + 14
Even pauze	pag 15
Electronische oorlogsvoering	pag 16
Aanvulling Jubileumuitgave	pag 17 + 18.

Hoewel er talloze verschillende uitvoeringen waren, was het basisvoertuig altijd hetzelfde, ongeacht de fabrikant of het hoofdtype. Alleen de motoren en de kleinere details verschilden.

De gehele serie M⁴ middelzware tanks was op basis van hetzelfde ontwerp gebouwd en had dezelfde afmetingen, bewapening, aandrijving en transmissie, onderstel en veringsysteem (verticaal of horizontaal) en rupsbanden. Ook de toren, de gyro-stabilisator, het kanonaffuit en de boegmitrailleur-affuit waren identiek.

De bemanning bestond uit 5 man. De bestuurder zat links voorin, de hulp-bestuurder/boegmitrailleursschutter rechts voorin. De plaats van de commandant was rechts achterin de toren, naast de beschermbeugel van het kanon. De schutter zat direct voor de commandant, de plaats van de lader was links naast het kanon. Elk bemannings-

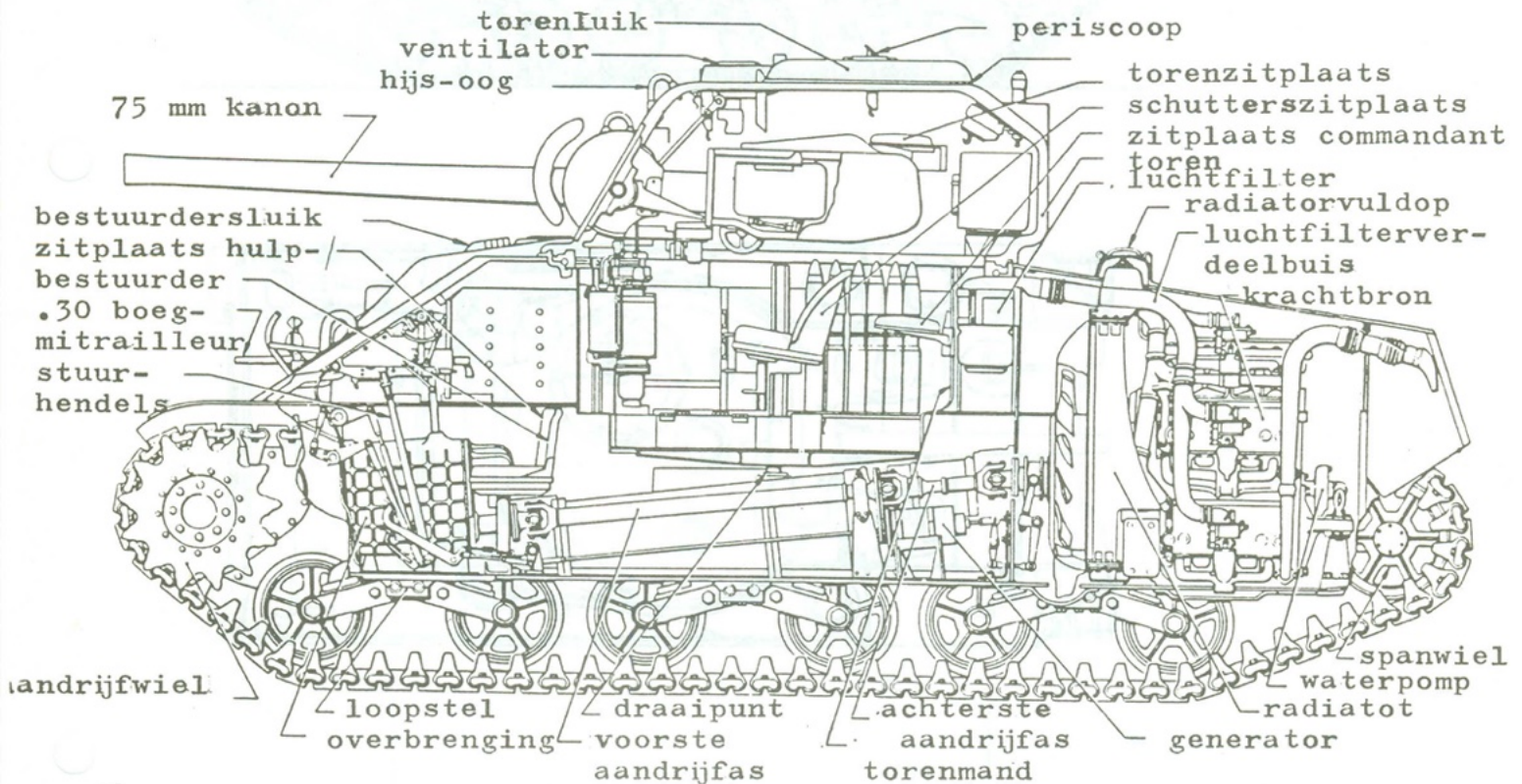

DOORSNEDE MIDDELZWARE TANK SHERMAN M4A4 (SHERMAN V)

lid had een periscoop tot zijn beschikking. Die van de schutter was gekoppeld aan de elevatie van het kanon, de andere waren draaibaar en in de hoogte verstelbaar. Voor de bestuurder en de hulp-bestuurder waren in de frontplaat afsluitbare kijkspleten aangebracht. Bij latere uitvoeringen werden deze weggelaten.

In het torenluik was een draaibare periscoop aangebracht voor de commandant. De voertuigen welke in 1944-1945 werden gebouwd hadden een ring met daarin zes episcopen, hetgeen een veel beter uitzicht gaf dan bij de voorgaande uitvoering het geval was..

De toegang tot de tank ging via twee luiken in de boeg en het torenluik. Voor noodgevallen was er een ontsnappingsluik in de vloer achter de plaats van de hulp-bestuurder.

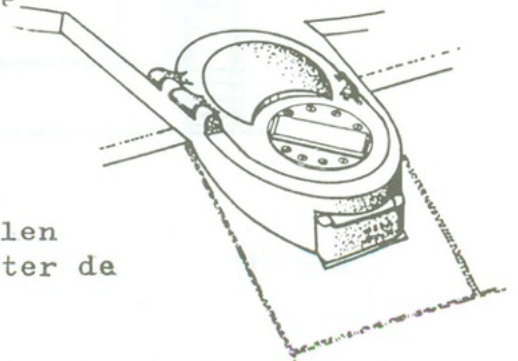

II-C-4-3 vervolg 7

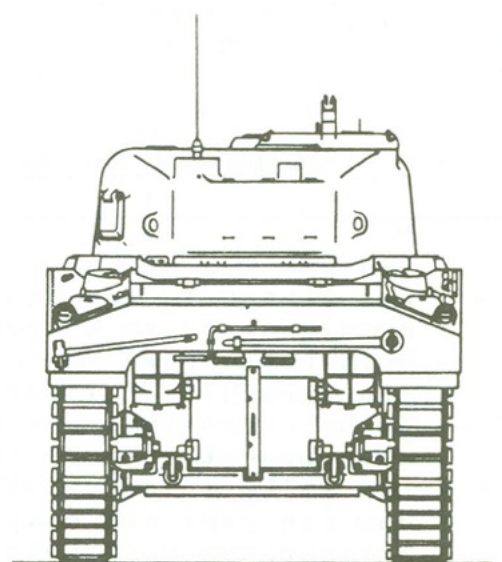
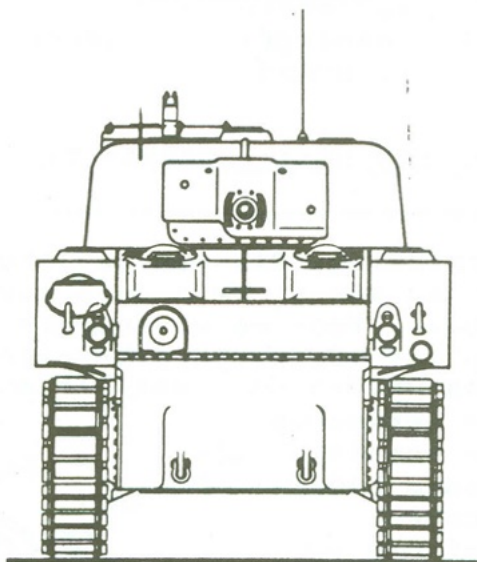
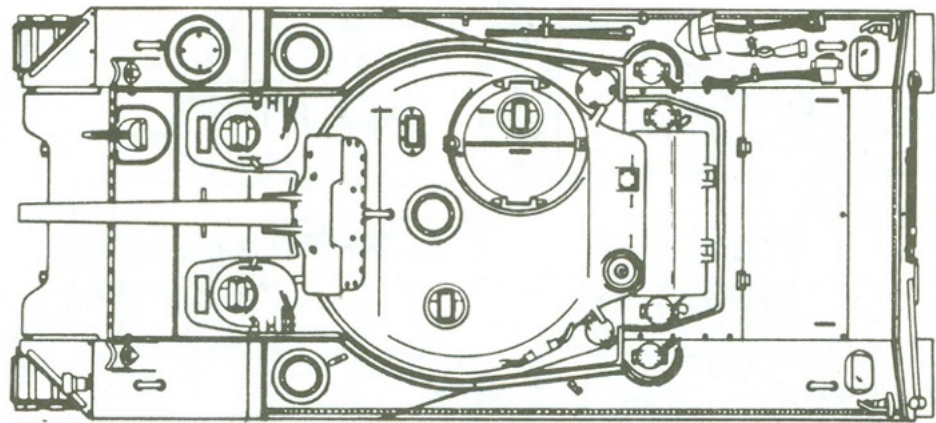
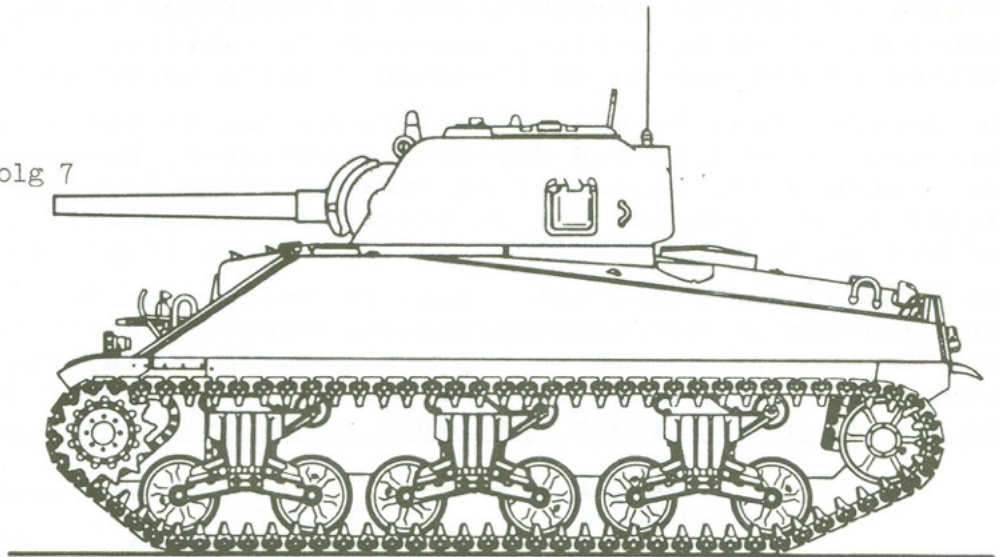

Scale 1:48

Medium Tank M4